

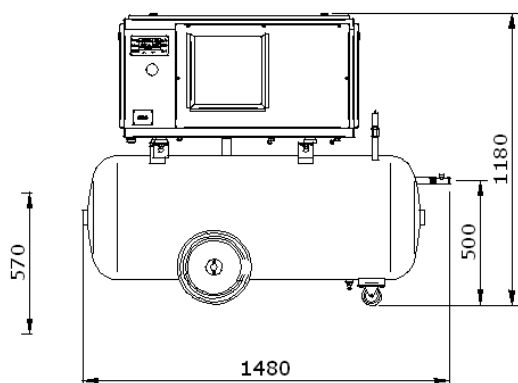

KARTA KATALOGOWA WAN NK-40A/ 7,5kW

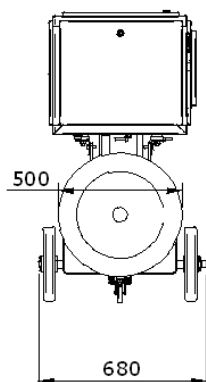

NK30A



PARAMETRY TECHNICZNE

ciśnienie nominalne	bar	8	10
wydajność nominalna	m ³ /h	70	62
wydajność nominalna	l/min	1 160	1 030
typ stopnia śrubowego	-	ROTORCOMP EVO2-NK	
przeniesienie napędu	-	przekładnia pasowa	
ilość oleju w sprężarce	l	3	
rodzaj zalecanego oleju	-	Shell Corena S3 R68	
temperatura otoczenia	°C	5 - 40	
temperatura powietrza na wyjściu ze sprężarki	°C	+ 10 powyżej temp otoczenia	
moc silnika elektrycznego	kW	7,5	
napięcie zasilania	V	230/400 50 Hz	
prędkość obrotowa silnika	obr/min	2920	
sposób rozruchu silnika	-	gwiazda / trójkąt	
przekrój przewodu zasilającego	mm ²	5 x 2,5	
zabezpieczenie przeciwzwarciowe sprężarki	A	25(zwłoczne)	
sterownik mikroprocesorowy		CX-9330	
poziom hałasu	dB	68	
masa sprężarki	kg	285	
wymiary A x B x C	mm	1480 x 680 x 1240	
zapotrzebowanie powietrza chłodzącego	m ³ /h	1000	
przyłącze sprężonego powietrza		G 1/2	
zbiornik powietrza	l	240	

