

KARTA KATALOGOWA

WAN - T

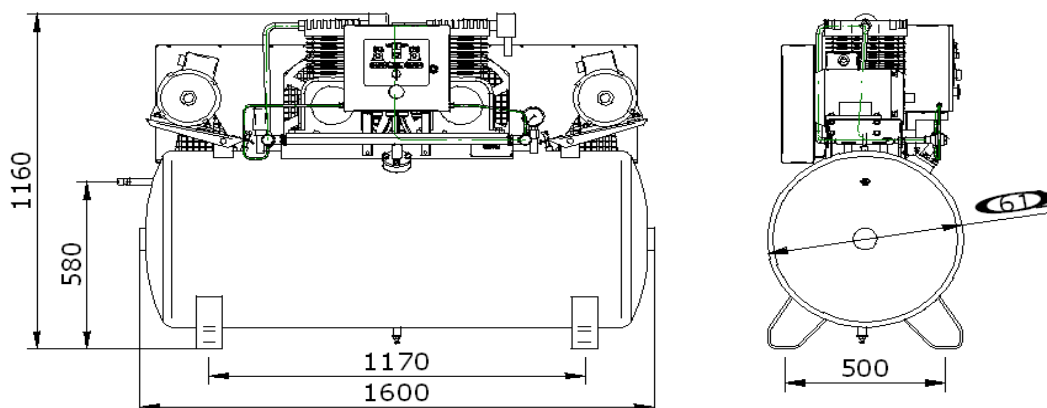

GWARANCJA : 24 m-ce (bez limitu godzin)



PARAMETRY TECHNICZNE

		T	Ta
ciśnienie nominalne	bar	8	10
wydajność nominalna	m ³ /h	40	30
wydajność nominalna	l/min	660	500
prędkość obrotowa sprężarki	obr/min	600	480
typ stopnia sprężarkowego	-	2 x S1P-36	
ilość oleju w sprężarce	l	2 x 1	
rodzaj zalecanego oleju	-	Taurus HD100	
smarowanie	-	rozbryzgowe	
zapotrzebowanie oleju	l/h	0,005	
temperatura otoczenia	°C	5 - 40	
moc silnika elektrycznego	kW	2 x 3	
napięcie zasilania	V	230/400 50 Hz	
prędkość obrotowa silnika	obr/min	1415	
sposób rozruchu silnika	-	bezpośredni (z dekompresją)	
zabezpieczenie przeciwzwarciowe sprężarki	A	16 (zwłoczne)	
przekrój przewodu zasilającego	mm ²	5 x 2.5	
poziom hałasu	dB	82	
masa agregatu sprężarkowego	kg	300	
wymiary A x B x C	mm	1680 x 610x 1160	
przyłącze sprężonego powietrza		G 1/2	
zbiornik powietrza	l	400	